



COMUNE DI
PONTOGLIO



ENDAS



ENTE DI PROMOZIONE
SPORTIVA
RICONOSCIUTO
DAL CONI

KARATE

CAMPIONATO REGIONALE

OPEN LOMBARDY INTERSTYLE

30 MARZO 2025

Inizio Gara Ore 9.30

Maschile & Femminile
Individuale & Squadre

**KATA
KUMITE**



MASSIMO CONGIU

WWW.KARATEGOJURYU.ALTERVISTA.ORG



MASSIMO CONGIU



MAX.GOJU@TISCALI.IT

WWW.KARATEGOJURYU.ALTERVISTA.ORG

PRESSO IL PALAZZETTO DELLO SPORT VIA PIAVE, 17 - PONTOGLIO (BS)



CAMPIONATO REGIONALE

SOCIETA' ORGANIZZATRICE

**ASD APS POLISPORTIVA TOP LINE
IN COLABORAZIONE CON ENDAS COMITATO REGIONE LOMBARDIA**

ORGANIZZATORE: M/o Massimo Congiu

RESPONSABILE ARBITRI: M/o Marco Leandri

SEDE GARA

Palazzetto dello sport via Piave,17- Pontoglio (BS)

ISCRIZIONI

Le iscrizioni dovranno pervenire **entro e non oltre il giorno Domenica 23 Marzo 2025**, inviare le iscrizioni via e-mail al M/o Massimo Congiu max.goju@tiscali.it esclusivamente compilando e allegando il file excel.

Le quote sono le seguenti:

- € 15,00 una specialità individuale – Kata o Kumite o Percorso o Palloncino.
- € 25,00 due specialità individuale – Kata + Kumite o con Percorso o con Palloncino
- € 30,00 tre specialità individuale – Kata + Kumite + ancora Kata o Kumite oppure Perc. con Pallon. + Kata
- € 20,00 Kata Squadra Duo
- € 30,00 Kata Squadra Trio

REGOLAMENTO

Possono partecipare tutti gli atleti e le atlete tesserati per il 2024/2025 a ENDAS e/o tutte le società affiliate a Federazioni o Enti di Promozione Sportiva, purché coperti da assicurazione e norme sanitarie.

La gara si svolgerà su n° 3 Tatami e si applica il regolamento di gara Karate tradizionale Endas. Per quanto riguarda il **Kata**, l'arbitraggio è a punteggio.

PROTEZ: Kumite Shobu Sanbon e Ippon = Caschetto, Corpetto, Guantini, Paratibia + ParapiEDE e Conchiglia.

Soltanto la categoria **JUNIORES E SENIORES**, indossano tutte le protezioni, con l'aggiunta del paradenti, ma senza Caschetto.

PUNTI: Shobu Ippon- tempo 2 min. = 1 Ippon / Shobu Sanbon- tempo 2,30 min. = 6 wazari o 3 Ippon

IL COLORE DELLE PROTEZIONI E' LIBERO

PS: Si ricorda che gli orari sono da considerarsi STIMATI e NON esatti e no iscrizioni sul posto

In caso di necessità, le categorie con un solo iscritto potranno essere accorpate precedente o successiva.

La Società che organizza la gara, declina ogni responsabilità per eventuali danni a cose e/o persone che si dovessero verificare prima, durante o dopo la manifestazione, per l'inosservanza delle norme previste dai regolamenti vigenti.

PREMIAZIONI

Saranno premiate le prime n°4 Società classificate sul Kata e Kumite e gli Atleti di ogni categoria fino al 3° posto, tutti gli atleti non qualificati avranno un ricordo di partecipazione. I punteggi saranno attribuiti: 10 pt 1° classificato, 8 pt 2° classificato, 6 pt 3° classificato.

GIUDICI E ARBITRI

Saranno utilizzati Ufficiali di Gara ENDAS e non, i quali dovranno ritrovarsi al palasport alle ore 8.30 di Domenica 30 Marzo 2025 per il briefing iniziale.



Domenica 30 Marzo 2025 - dalle ore 9.00 alle 9.30: controllo - dalle ore 9.30 alle ore 11.00: Gara Percorso

CODICE GARA	SPECI ALITA ,	CATEGORIA	IND/SQUADA	M/F	ANNI	GRADO CINTURA	PROGRAMMA TECNICO
01	PERC	PREAG.	Individuale	M - F	5	Bia-Gia-Ara	Percorso
02	PERC	PREAG.	Individuale	M - F	5	Ver-Blu-Marr	Percorso
03	PERC	PREAG.	Individuale	M - F	6 - 7	Bia-Gia-Ara	Percorso
04	PERC	PREAG.	Individuale	M - F	6 - 7	Ver-Blu-Marr	Percorso
05	PERC	PREAG.	Individuale	M - F	8 - 9	Bia-Gia-Ara	Percorso
06	PERC	PREAG.	Individuale	M - F	8 - 9	Ver-Blu-Marr	Percorso

PERCORSO SIMPSON

Il Percorso ludico è composto da 9 stazioni di limitato impegno motorio: **salto,tuffi,capovolte,balzi.....**

Ogni esercizio dovrà essere eseguito nel modo corretto.

Nel caso di errore la stazione dovrà essere ripetuta per intero e comunque non più di una volta per un massimo di 3 errori nell'intero percorso.

Il salto di una stazione comporterà una penalità di 10 secondi, il percorso omologato dal Responsabile degli Ufficiali di Gara, verrà illustrato agli atleti direttamente in sede di gara e agli stessi sarà data la possibilità di provare l'esercizio della manifestazione.

La classifica sarà stilata sulla base del tempo di esecuzione.

Domenica 30 Marzo 2025 - dalle ore 10.30 alle 11.00: controllo - dalle ore 11.00 alle ore 13.00: Gara Palloncino

07	PALLON.	PREAG.	Individuale	M - F	5	Bia-Gia-Ara	Palloncino
08	PALLON.	PREAG.	Individuale	M - F	5	Ver-Blu-Marr	Palloncino
09	PALLON.	PREAG.	Individuale	M - F	6 - 7	Bia-Gia-Ara	Palloncino
010	PALLON.	PREAG.	Individuale	M - F	6 - 7	Ver-Blu-Marr	Palloncino
011	PALLON.	PREAG.	Individuale	M - F	8 - 9	Bia-Gia-Ara	Palloncino
012	PALLON.	PREAG.	Individuale	M - F	8 - 9	Ver-Blu-Marr	Palloncino

GIOCO TECNICO DEI PALLONCINI COASSIALI

La durata della prova è di 45 secondi.

Gli atleti si confronteranno contemporaneamente uno **AKA** e uno **AO** tirando su due coppie di palloncini coassiali uno all'altezza chudan e l'altro all'altezza jodan, che simulano la sagoma di un ipotetico avversario.

La prova è senza interruzione e gli atleti potranno portare liberamente, senza contatto, le 5 tecniche consentite.

(Chudan yaku zuchi, Jodan huraken uchi, Jodan mawashi geri, Chudan mawashi geri, Jodan uramawashi geri).



PERCORSO SIMPSON

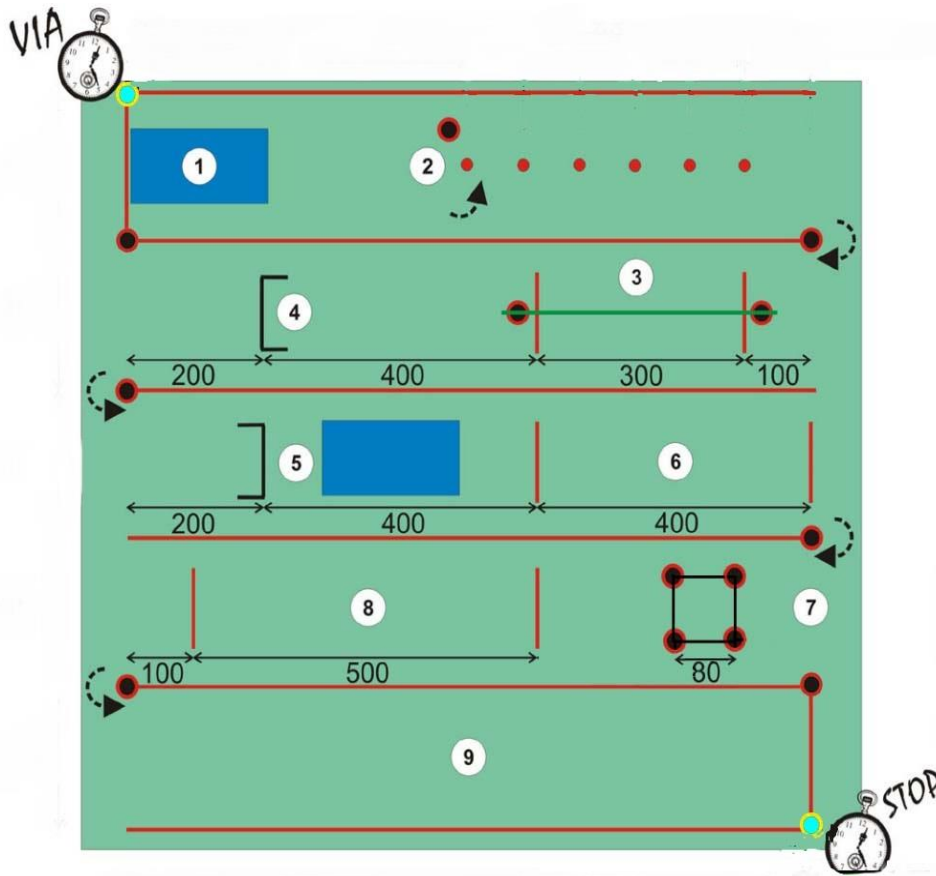

Legenda:

- 1) Capovolta in avanti.
- 2) Slalom su 6 coni.
- 3) 4 Balzi laterali.
- 4) Salto ad ostacolo.
- 5) Capovolta in avanti.
- 6) Andatura in quadrupedia proma.
- 7) 6 balzi due frontali e quattro laterali.
- 8) Andatura in quadrupedia proma.
- 9) Scatto finale.

Penalità:

- 1) Se si esce dal materassino.
- 2) Se salta un esercizio.
- 3) Se sposta o butta giù un ostacolo.
- 4) Si ripete l'esercizio non più di 1 volta



CODICE GARA	SPECIALITÀ	CATEGORIA	IND/SQUAD A	M/F	ANNI	GRADO CINTURA	PROGRAMMA TECNICO
013	KATA	PREAG.	Individuale	M + F	5	Tutti i gradi	Kata di Stile
014	KATA	PREAG.	Individuale	M + F	6-8	Tutti i gradi	Kata di Stile
015	KATA	PREAG.	Individuale	Maschile	9-11	Bianche	Kata di Stile
016	KATA	PREAG.	Individuale	Maschile	9-11	Gialle-Arancio	Kata di Stile
017	KATA	PREAG.	Individuale	Maschile	9-11	Verdi-Blu	Kata di Stile
018	KATA	PREAG.	Individuale	Maschile	9-11	Marrone-Nera	Kata di Stile
019	KATA	PREAG.	Individuale	Femminile	9-11	Bianche	Kata di Stile
020	KATA	PREAG.	Individuale	Femminile	9-11	Gialle-Arancio	Kata di Stile
021	KATA	PREAG.	Individuale	Femminile	9-11	Verdi-Blu	Kata di Stile
022	KATA	PREAG.	Individuale	Femminile	9-11	Marrone-Nera	Kata di Stile
023	KATA	PREAG.	SQUAD-3	M + F	5-8	Tutti i gradi	Kata di Stile
024	KATA	PREAG.	SQUAD-2	M + F	5-8	Tutti i gradi	Kata di Stile
025	KATA	PREAG.	SQUAD-3	M + F	9-11	Tutti i gradi	Kata di Stile
026	KATA	PREAG.	SQUAD-2	M + F	9-11	Tutti i gradi	Kata di Stile
027	KATA	ESORDIENTI	Individuale	Maschile	12-14	Bianche	Kata di Stile
028	KATA	ESORDIENTI	Individuale	Maschile	12-14	Gialle-Arancio	Kata di Stile
029	KATA	ESORDIENTI	Individuale	Maschile	12-14	Verdi-Blu	Kata di Stile
030	KATA	ESORDIENTI	Individuale	Maschile	12-14	Marrone-Nera	Kata di Stile
031	KATA	ESORDIENTI	Individuale	Femminile	12-14	Bianche	Kata di Stile
032	KATA	ESORDIENTI	Individuale	Femminile	12-14	Gialle-Arancio	Kata di Stile
033	KATA	ESORDIENTI	Individuale	Femminile	12-14	Verdi-Blu	Kata di Stile
034	KATA	ESORDIENTI	Individuale	Femminile	12-14	Marrone-Nera	Kata di Stile
035	KATA	ESORDIENTI	SQUAD-3	M + F	12-14	Tutti i gradi	Kata di Stile
036	KATA	ESORDIENTI	SQUAD-2	M + F	12-14	Tutti i gradi	Kata di Stile



CODICE GARA	SPECIALITÀ	CATEGORIA	IND/SQUAD A	M/F	ANNI	GRADO CINTURA	PROGRAMMA TECNICO
037	KATA	JUNIORES	Individuale	Maschile	15-17	Bianche	Kata di Stile
038	KATA	JUNIORES	Individuale	Maschile	15-17	Gialle-Arancio	Kata di Stile
039	KATA	JUNIORES	Individuale	Maschile	15-17	Verdi-Blu	Kata di Stile
040	KATA	JUNIORES	Individuale	Maschile	15-17	Marrone-Nera	Kata di Stile
041	KATA	JUNIORES	Individuale	Femminile	15-17	Bianche	Kata di Stile
042	KATA	JUNIORES	Individuale	Femminile	15-17	Gialle-Arancio	Kata di Stile
043	KATA	JUNIORES	Individuale	Femminile	15-17	Verdi-Blu	Kata di Stile
044	KATA	JUNIORES	Individuale	Femminile	15-17	Marrone-Nera	Kata di Stile
045	KATA	JUNIORES	SQUAD-3	M + F	15-17	Tutti i gradi	Kata di Stile
046	KATA	JUNIORES	SQUAD-2	M + F	15-17	Tutti i gradi	Kata di Stile
047	KATA	SENIORES	Individuale	Maschile	18-35	Bianche	Kata di Stile
048	KATA	SENIORES	Individuale	Maschile	18-35	Gialle-Arancio	Kata di Stile
049	KATA	SENIORES	Individuale	Maschile	18-35	Verdi-Blu	Kata di Stile
050	KATA	SENIORES	Individuale	Maschile	18-35	Marrone-Nera	Kata di Stile
051	KATA	SENIORES	Individuale	Femminile	18-35	Bianche	Kata di Stile
052	KATA	SENIORES	Individuale	Femminile	18-35	Gialle-Arancio	Kata di Stile
053	KATA	SENIORES	Individuale	Femminile	18-35	Verdi-Blu	Kata di Stile
054	KATA	SENIORES	Individuale	Femminile	18-35	Marrone-Nera	Kata di Stile
055	KATA	SENIORES	SQUAD-3	M + F	18-35	Tutti i gradi	Kata di Stile
056	KATA	SENIORES	SQUAD-2	M + F	18-35	Tutti i gradi	Kata di Stile
057	KATA	MASTER	Individuale	M + F	36 IN SU	Bianche	Kata di Stile
058	KATA	MASTER	Individuale	M + F	36 IN SU	Gialle-Arancio	Kata di Stile
059	KATA	MASTER	Individuale	M + F	36 IN SU	Verdi-Blu	Kata di Stile
060	KATA	MASTER	Individuale Individuale	M + F	36 IN SU	Marrone-Nera	Kata di Stile

CODICE GARA	SPECIALITA'	CATEGORIA	INDIVIDUALE- COPPIA- SQUADRA	M/F	ANNI	GRADO CINTURA	PROGRAMMA TECNICO
073	KUMITE SHOBU SANBON	PREAG.	Individuale	Maschile	9-11	Gialla-Arancio	KUMITE SHOBU SANBON
074	KUMITE SHOBU SANBON	PREAG.	Individuale	Maschile	9-11	Verde-Blu	KUMITE SHOBU SANBON
075	KUMITE SHOBU SANBON	PREAG.	Individuale	Maschile	9-11	Marr-Nera	KUMITE SHOBU SANBON
076	KUMITE SHOBU SANBON	PREAG.	Individuale	Femminile	9-11	Gialla-Arancio	KUMITE SHOBU SANBON
077	KUMITE SHOBU SANBON	PREAG.	Individuale	Femminile	9-11	Verde-Blu	KUMITE SHOBU SANBON
078	KUMITE SHOBU SANBON	PREAG.	Individuale	Femminile	9-11	Marr-Nera	KUMITE SHOBU SANBON
079	KUMITE SHOBU SANBON	ESORDIENTI	Individuale	Maschile	12-14	Gialla-Arancio	KUMITE SHOBU SANBON
080	KUMITE SHOBU SANBON	ESORDIENTI	Individuale	Maschile	12-14	Verde-Blu	KUMITE SHOBU SANBON
081	KUMITE SHOBU SANBON	ESORDIENTI	Individuale	Maschile	12-14	Marr-Nera	KUMITE SHOBU SANBON
082	KUMITE SHOBU SANBON	ESORDIENTI	Individuale	Femminile	12-14	Gialla-Arancio	KUMITE SHOBU SANBON
083	KUMITE SHOBU SANBON	ESORDIENTI	Individuale	Femminile	12-14	Verde-Blu	KUMITE SHOBU SANBON
084	KUMITE SHOBU SANBON	ESORDIENTI	Individuale	Femminile	12-14	Marr-Nera	KUMITE SHOBU SANBON
085	KUMITE SHOBU SANBON	JUNIORES	Individuale	Maschile	15-17	Gialla-Arancio	50kg,55kg,61kg,68kg,76kg,+76kg
086	KUMITE SHOBU SANBON	JUNIORES	Individuale	Maschile	15-17	Verde-Blu	50kg,55kg,61kg,68kg,76kg,+76kg
087	KUMITE SHOBU SANBON	JUNIORES	Individuale	Maschile	15-17	Marr-Nera	50kg,55kg,61kg,68kg,76kg,+76kg
088	KUMITE SHOBU SANBON	JUNIORES	Individuale	Femminile	15-17	Gialla-Arancio	50kg,55kg,61kg,68kg,76kg,+76kg
089	KUMITE SHOBU SANBON	JUNIORES	Individuale	Femminile	15-17	Verde-Blu	50kg,55kg,61kg,68kg,76kg,+76kg
090	KUMITE SHOBU SANBON	JUNIORES	Individuale	Femminile	15-17	Marr-Nera	50kg,55kg,61kg,68kg,76kg,+76kg
091	KUMITE SHOBU SANBON	SENIORES	Individuale	Maschile	18-35	Gialla-Arancio	-60kg,-67kg,-75kg,-84kg,+84kg
092	KUMITE SHOBU SANBON	SENIORES	Individuale	Maschile	18-35	Verde-Blu	-60kg,-67kg,-75kg,-84kg,+84kg
093	KUMITE SHOBU SANBON	SENIORES	Individuale	Maschile	18-35	Marr-Nera	-60kg,-67kg,-75kg,-84kg,+84kg
094	KUMITE SHOBU SANBON	SENIORES	Individuale	FEMMINILE	18-35	Gialla-Arancio	-50kg,-55kg,-61kg,-68kg,+68kg
095	KUMITE SHOBU SANBON	SENIORES	Individuale	FEMMINILE	18-35	Verde-Blu	-50kg,-55kg,-61kg,-68kg,+68kg
096	KUMITE SHOBU SANBON	SENIORES	Individuale	FEMMINILE	18-35	Marr-Nera	-50kg,-55kg,-61kg,-68kg,+68kg

CODICE GARA	SPECIALITA'	CATEGORIA	INDIVIDUALE- COPPIA- SQUADRA	M/F	ANNI	GRADO CINTURA	PROGRAMMA TECNICO
097	KUMITE SHOBU IPPON	PREAG.	Individuale	Maschile	9-11	Gialla-Arancio	KUMITE SHOBU IPPON
098	KUMITE SHOBU IPPON	PREAG.	Individuale	Maschile	9-11	Verde-Blu	KUMITE SHOBU IPPON
099	KUMITE SHOBU IPPON	PREAG.	Individuale	Maschile	9-11	Marr-Nera	KUMITE SHOBU IPPON
100	KUMITE SHOBU IPPON	PREAG.	Individuale	Femminile	9-11	Gialla-Arancio	KUMITE SHOBU IPPON
101	KUMITE SHOBU IPPON	PREAG.	Individuale	Femminile	9-11	Verde-Blu	KUMITE SHOBU IPPON
102	KUMITE SHOBU IPPON	PREAG.	Individuale	Femminile	9-11	Marr-Nera	KUMITE SHOBU IPPON
103	KUMITE SHOBU IPPON	ESORDIENTI	Individuale	Maschile	12-14	Gialla-Arancio	KUMITE SHOBU IPPON
104	KUMITE SHOBU IPPON	ESORDIENTI	Individuale	Maschile	12-14	Verde-Blu	KUMITE SHOBU IPPON
105	KUMITE SHOBU IPPON	ESORDIENTI	Individuale	Maschile	12-14	Marr-Nera	KUMITE SHOBU IPPON
106	KUMITE SHOBU IPPON	ESORDIENTI	Individuale	Femminile	12-14	Gialla-Arancio	KUMITE SHOBU IPPON
107	KUMITE SHOBU IPPON	ESORDIENTI	Individuale	Femminile	12-14	Verde-Blu	KUMITE SHOBU IPPON
108	KUMITE SHOBU IPPON	ESORDIENTI	Individuale	Femminile	12-14	Marr-Nera	KUMITE SHOBU IPPON
109	KUMITE SHOBU IPPON	JUNIORES	Individuale	Maschile	15-17	Gialla-Arancio	50kg,55kg,61kg,68kg,76kg,+76kg
110	KUMITE SHOBU IPPON	JUNIORES	Individuale	Maschile	15-17	Verde-Blu	50kg,55kg,61kg,68kg,76kg,+76kg
111	KUMITE SHOBU IPPON	JUNIORES	Individuale	Maschile	15-17	Marr-Nera	50kg,55kg,61kg,68kg,76kg,+76kg
112	KUMITE SHOBU IPPON	JUNIORES	Individuale	Femminile	15-17	Gialla-Arancio	50kg,55kg,61kg,68kg,76kg,+76kg
113	KUMITE SHOBU IPPON	JUNIORES	Individuale	Femminile	15-17	Verde-Blu	50kg,55kg,61kg,68kg,76kg,+76kg
114	KUMITE SHOBU IPPON	JUNIORES	Individuale	Femminile	15-17	Marr-Nera	50kg,55kg,61kg,68kg,76kg,+76kg
115	KUMITE SHOBU IPPON	SENIORES	Individuale	Maschile	18-35	Gialla-Arancio	-60kg,-67kg,-75kg,-84kg,+84kg
116	KUMITE SHOBU IPPON	SENIORES	Individuale	Maschile	18-35	Verde-Blu	-60kg,-67kg,-75kg,-84kg,+84kg
117	KUMITE SHOBU IPPON	SENIORES	Individuale	Maschile	18-35	Marr-Nera	-60kg,-67kg,-75kg,-84kg,+84kg
118	KUMITE SHOBU IPPON	SENIORES	Individuale	FEMMINILE	18-35	Gialla-Arancio	-50kg,-55kg,-61kg,-68kg,+68kg
119	KUMITE SHOBU IPPON	SENIORES	Individuale	FEMMINILE	18-35	Verde-Blu	-50kg,-55kg,-61kg,-68kg,+68kg
120	KUMITE SHOBU IPPON	SENIORES	Individuale	FEMMINILE	18-35	Marr-Nera	-50kg,-55kg,-61kg,-68kg,+68kg



CAMPIONATO REGIONALE

N.	CODICE GARA	NOME E COGNOME	ETA'	CINTURA	M/F	PERC	PALL	KIHON IPPON KUMITE JITSU	KUMITE LIBERO SHOBU IPPON	KUMITE LIBERO SHOBU SAMBON
1										
2										
3										
4										
5										
6										
7										
8										
9										
10										
11										
12										
13										
14										
15										

TEL. Eventuali Comunicazioni _____

RAPPRESENTANTE UFFICIALE DELLA SOCIETA': _____

Il sottoscritto _____ in qualità di **Presidente della Società Sportiva**,
Dichiara sotto la propria responsabilità che gli atleti sopra elencati ,sono in regola con le norme sanitarie in
vigore e coperti di assicurazione sportiva.

Luogo e data

Timbro e firma

- Si prega di compilare a machina o in stampatello -



CAMPIONATO REGIONALE

N.	CODICE GARA	NOME E COGNOME	ETA'	CINTURA	M/F	KATA INDIVID.	KATA A SQUADRA DUO	KATA A SQUADRA TRIO

TEL. Eventuali Comunicazioni _____

RAPPRESENTANTE UFFICIALE DELLA SOCIETA': _____

Il sottoscritto _____ in qualità di **Presidente della Società Sportiva**,
Dichiara sotto la propria responsabilità che gli atleti sopra elencati ,sono in regola con le norme sanitarie in
vigore e coperti di assicurazione sportiva.

Luogo e data

Timbro e firma

- Si prega di compilare a machina o in stampatello -